

VÁLVULA DE MARÉ

SEWER OUTFALL FLAP VALVE

04.300

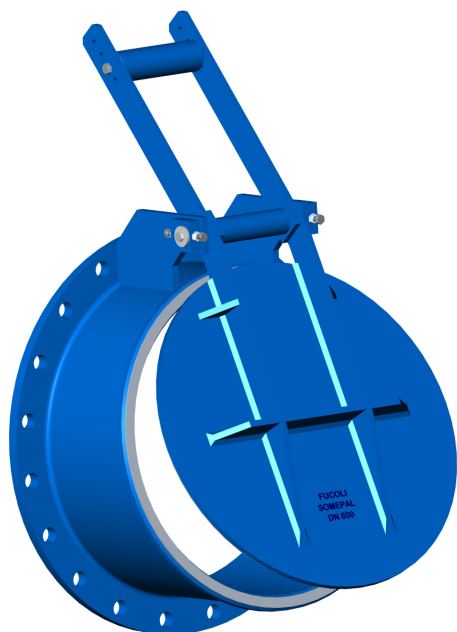

furação da flange segundo
drilling flange according to

DIN EN 1092-2

ABERTURA REDONDA - CIRCULAR APERTURE

Válvulas de aplicação junto ao mar na foz dos rios, ribeiros, valas, etc. A sua zona de vedação tem uma inclinação de 10° garantindo que a tampa retome a sua posição, fechando automaticamente depois da saída do fluido, exercendo força suficiente para impedir a entrada do fluido no sentido contrário.

Valves for application near the sea on the mouth of rivers, streams, ditches, drains, etc; The seat area is inclined at 10° to assure that the flap bonnet returns to its position, closing automatically after the fluid has passed, making sufficient pressure to block the fluid entrance in the opposite direction.

componente	material	component	material	norma	standard
corpo	aço vazado GS 45	body	cast steel GS 45	DIN EN 10293	
tampa	aço vazado GS 45	bonnet	cast steel GS 45	DIN EN 10293	
braço	aço ST 37	arm	steel ST 37	EN 10025	
veio	aço inox AISI 316 L (X2 CrNiMo 17-12-2)	shaft	stainless steel AISI 316 L (X2 CrNiMo 17-12-2)	EN 10088-1	
sede do corpo	aço inox AISI 304 (X5 CrNi 18-10)	body seat	stainless steel AISI 304 (X5 CrNi 18-10)	EN 10088-1	
sede da tampa	aço inox AISI 304 (X5 CrNi 18-10)	bonnet seat	stainless steel AISI 304 (X5 CrNi 18-10)	EN 10088-1	
contrapeso	aço ST 37	counterweight	steel ST 37	EN 10025	
parafusos e porcas	aço inox A2 (X5 CrNi 18-10)	bolts and nuts	stainless steel A2 (X5 CrNi 18-10)	EN 10088-1	
revestimento anticorrosivo interior e exterior	tinta epóxica potável RESICOAT 9000 R4 BLUE aplicada electrostaticamente com espessura $\geq 250 \mu\text{m}$	coating inside and outside	epoxy paint potable RESICOAT 9000 R4 BLUE applied electrostatically with thickness $\geq 250 \mu\text{m}$	DIN 30677	

Sob Consulta:

Outros diâmetros.
Válvula de maré sem contrapeso.

On request:

Other diameters.
Sewer outfall flap valve without counterweight.



04.300

VÁLVULA DE MARÉ

SEWER OUTFALL FLAP VALVE

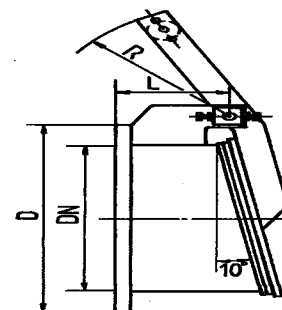
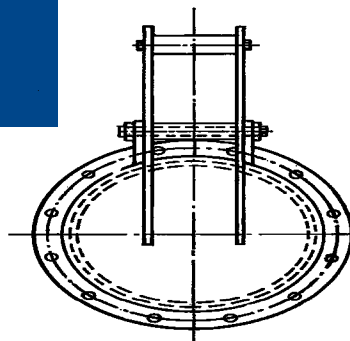

DN	código - code	D	R	L	Ø de furação / nº e Ø dos furos hole Ø / Ø and nº of holes	Peso Weight (kg)
100	10765000	220	110	120	180Ø - 8 x 19Ø	8.0
150	10765010	285	300	175	240Ø - 8 x 23Ø	18.0
200	10765020	340	300	170	295Ø - 8 x 23Ø	27.0
250	10765030	395	300	170	350Ø - 12 x 23Ø	30.0
300	10765040	445	350	160	400Ø - 12 x 23Ø	42.0
350	10765050	505	350	240	460Ø - 16 x 23Ø	60.0
400	10765060	565	400	250	515Ø - 16 x 28Ø	105.0
450	10765070	615	430	250	565Ø - 20 x 28Ø	-
500	10765080	670	450	255	620Ø - 20 x 28Ø	116.0
600	10765090	780	480	260	725Ø - 20 x 31Ø	157.9
700	10765100	895	520	300	840Ø - 24 x 31Ø	-
800	10765110	1015	550	315	950Ø - 24 x 34Ø	258.0
900	10765120	1115	600	325	1050Ø - 28 x 34Ø	-
1000	10765130	1230	600	400	1160Ø - 28 x 37Ø	410.0
1200	10765150	1455	750	400	1380Ø - 32 x 41Ø	-

temperatura máxima de trabalho
maximum working temperature

até 70°C
up to 70°C

Homologações - Homologation

Revestimento - Coating

- INETI (Portugal)
- KIWA (Holanda - Netherlands)
- WRAS (Reino Unido - United Kingdom)
- CARSO (França-France)
- HYGIENE Institut Ruhrgebiets (Alemanha - Germany)

Para informações complementares consultar a especificação técnica (ET) nº 32

Further information see technical specification (ET) nº 32

Sendo um dos principais objectivos da nossa empresa o desenvolvimento e aperfeiçoamento dos nossos produtos, reservamo-nos no direito de fornecer quaisquer outros que possam diferir ligeiramente dos descritos e ilustrados nesta publicação.

Being one of our aims a constant development of our products, the characteristics of described material may be altered without prior warning.